

2018

房車新手賽(Novice Race)比賽規則

目錄

運動規則 P2~P15

1. 主旨
2. 賽事名稱：
3. 主辦單位：
4. 賽事級別：
5. 認證單位：
6. 比賽日期
7. 比賽地點：
8. 組織委員會&競賽委員會：
9. 賽事秘書處
10. 賽事分組
11. 比賽方式
12. 參賽資格
13. 車手資格
14. 車輛資格
15. 驗車
16. 輪胎
17. 單站成績計算與獎勵
18. 單站積分與積點
19. 報名
20. 保險
21. 退費程序
22. 額外付費服務
23. 車號
24. 證件
25. 報到
26. 簡報
27. 抗議
28. 頒獎
29. 基礎罰則
30. 競賽違規
31. 大會權力
32. 注意事項

改裝規則 P16

1. 車型：
2. 引擎(發動機)
3. 進氣系統
4. 供油電腦
5. 變速箱
6. 差速器
7. 排氣管
8. 懸吊系統
9. 輪胎
10. 油箱
11. 車重

安全規則 P17~P23

1. 人身安全規範
2. 比賽車輛安全規範
3. 場地基礎安全規範
4. 其它車輛安全規範
5. 車手及車隊工作人員行為安全規範
6. 防滾籠基礎結構

2018 房車新手賽(Novice Race) 比賽辦法
(2018-02-24 修訂版)

一：運動規則

1. 主旨：

- 為推動國內專業賽事及普及賽車運動，並將房車新手賽列入原『全錦賽』系列賽事中，也與大鵬灣國際賽車場達成共識，共同推動基礎新手賽事以培訓更多運動人口外，也增加專業賽事的基礎人口。

2. 賽事名稱：

- 2018 房車新手賽(Turing Car Novice Race)

3. 主辦單位：

- 中華賽車會

4. 賽事級別：

- 全國級新手賽

5. 認證單位：

- 中華賽車會

6. 比賽日期：

- 第 1 場：2018/04/14~15
- 第 2 場：2018/07/14~15
- 第 3 場：2018/10/06~07

7. 比賽地點：

- 屏東大鵬灣國際賽車場 (PIC) 3.5km 跑道

8. 組織委員會&競賽委員會

- 每一單場次賽前公告

9. 賽會秘書處：

- 報名：

中華賽車會 台北辦公室 (台北市八德路四段 55 號 2 樓)

TEL : 02-27645169 · FAX : 02-27645040

聯絡人：柯博文主任

- 報到：

PIC 賽車場 賽事行政中心(屏東縣東港鎮鵬灣路 2 段 1 號)

10. 賽事分組

所有參賽組為同場競賽或分開場次競賽，分開計成績，單場次總車數為 36 部車

10.1 新手組

11. 比賽方式

11.1 星期六 1 回合測時+1 回合決賽；星期日 1 回合暖身+1 回合決賽

11.2 測時排位賽：共計 1 回合，測時時間為 15 分鐘(以現場公告為準)，取最佳單圈作為決賽出賽時的排位序。

11.3 暖胎圈：起點揮動綠旗後開始進行暖胎圈，暖胎圈時全場黃旗，車輛可蛇行暖胎，不可進行超車動作，違返此規定者判罰，最重可處黑旗取消比賽資格。

11.4 決賽圈數：共計 2 回合，每回合 1 圈準備圈、1 圈暖胎圈、12 圈決賽圈。(賽程縮減依現場流程時間及天候因素決定)

11.5 第 1 回合決賽出賽序：測時排位賽序決定第 1 回合決賽出賽序。

11.6 第 2 回合決賽出賽序：第 1 回合完賽序決定第二回合出賽序。

11.7 決賽起跑：以立定靜態式起跑，每 2 位一排，最大容納數為 36 部參賽車

11.8 計分方式：

11.9 以最佳秒差及完賽序計算成績，『最佳秒差』是以完賽圈數總時間扣除最慢 2 圈為取樣，『完賽序』則以完賽後的排序為基準，如新手賽有 21 位參賽車手完賽，則完賽序的積分計算是第 1 名得 1 分，第 2 名得 2 分，以此類推...，而最佳秒差是最小者得 1 分，第 2 小者得 2 分，依此類推...最後再將該車的兩個分數相加，最少得分者為冠軍，第 2 少得分者亞軍，依此類推...，成績相同時，以最

快單圈決勝負

11.10 計分方式：

- A. 最速新手：以完賽序計算成績，『完賽序』則以完賽後的排序為基準，如新手賽有 21 位參賽車手完賽，則完賽序的積分計算是第 1 名得 1 分，第 2 名得 2 分，以此類推...，最少得分者為冠軍，第 2 少得分者亞軍，依此類推...，成績相同時，以最快單圈決勝負
- B. 最穩新手：以最佳秒差計算成績，『最佳秒差』是以完賽圈數總時間扣除最慢 2 圈為取樣，最佳秒差是最小者得 1 分，第 2 小者得 2 分，依此類推...，最少得分者為冠軍，第 2 少得分者亞軍，依此類推...，成績相同時，以最快單圈決勝負
- C. 最佳新手：以最穩新手積分+最速新手積分總合，得分最低者為冠軍，第 2 少得分者亞軍，依此類推...，積分相同時，以最快單圈決勝負

11.11 一但進入測時賽即為正賽開始，不得臨時換車及更換車手，如發現換車或是更換車手，則取消當站之所有成績，並加罰罰金 5,000 元，車隊需於下一站次開賽前繳清罰金，未繳清者不得出賽，如被罰者為年度報名之車隊及車手亦不得退費。

11.12 每完賽一次得積點 2 點，集滿 4 點即可轉戰 TTCC 賽事或其它允許之組別競賽

12. 參賽資格

12.1 限註冊車隊報名(非中華賽車會註冊車隊不得報名參賽)

12.2 註冊車隊：所有參賽之車隊必需先完成 2017 年同盟機構之註冊始得成為參賽之車隊

12.3 車隊之車手：每一參賽車隊之車手必需取得中華賽車會 2017 年之車手執照，未取得車手執照者不得下場參賽

13. 車手資格

- 13.1 必須持有 2018 年 CTMSA 核發之國內級汽車場地賽之車手執照。
- 13.2 持 FIA Int. C 執照之非本國籍之汽車手，必須同時出具其母國 ASN 簽發 VISA 或 No objection letter.

14. 車輛資格

- 限市售之房車或跑車(其餘改裝規則請詳閱改裝規則書)

15. 驗車

- 15.1 皆需接受驗車，未驗車者不得下場參賽。(其餘改裝規則請詳閱改裝規則書)
- 15.2 測時賽前驗車：
 - A. 所有參賽車輛噪音值不得超過 105db / 6000rpm，大會將給予複驗機會一次，仍未通過複驗者將處以罰金 3,000 元，並於下場前進行 2 次複驗，如在下場前仍未通過 2 次複驗，將不予下場，並不予退報名費費。
- 15.3 測時賽前驗車：
 - A. 防滾籠
 - B. 滅火器
 - C. 車體外斷電開關
- 15.4 測時賽後驗車：
 - A. 輪胎
 - B. 其餘檢驗採抽驗方式不定時執行，未通過者將取消測時排位賽成績，並罰款新台幣 5,000 元，車手必需在決賽前完成覆驗，並繳交 5,000 元罰款後使得參加後續之決賽，決賽將從 PIT 區起跑。
- 15.5 第 1 回合決賽後驗車(前三名車手)：
 - A. 輪胎，未通過驗車者取消決賽成績，並加罰新台幣 5,000 元，車手必需在下一場次賽事前繳交完罰金後始得參加下一場次之賽事。

- 15.6 第 2 回合決賽後驗車(前三名車手)：
- A. 輪胎，未通過驗車者取消決賽成績，並加罰新台幣 5,000 元，車手必需在下一場次賽事前繳交完罰金後始得參加下一場次之賽事。
- 15.7 所有驗車工具以大會準備或認可之工具為準則。
16. 輪胎
- 16.1 統一使用大會 2018 認證胎款輪胎，未依大會規定不得下場，大會亦不進行退費。
17. 單站成績計算與獎勵
- 17.1 測時排位賽取其最佳單圈成績為評比成績
- 17.2 決賽：每一回合共計 12 圈決賽圈，完成 8 圈者始得計入完成比賽者。
- 17.3 完成比賽者依完賽序決定名次。
18. 單站積分與積點
- 18.1 冠軍 3 點
- 18.2 亞軍 3 點
- 18.3 季軍 2 點
- 18.4 完成 70%賽事者得 2 點基點
- 18.5 (積點滿 4 點才可晉級 TTCC 或其他組別之賽事)
19. 報名
- 19.1 各場次期限
- A、 第 1 場單站：4 月 14~15 日報名，期限為 4 月 1 日，過 1 日後報名者報名費加收 10,000 元，過 4 月 4 日不再接受報名。
- B、 第 2 場單站：7 月 14~15 日報名，期限為 7 月 1 日，過 1 日後報名者報名費加收 10,000 元，過 7 月 4 日不再接受報名。

- C、 第 3 場單站：10 月 06~07 日報名，期限為 9 月 20 日，過 20 日後報名者報名費加收 10,000 元，過 9 月 23 日不再接受報名。
- 19.2 (請務必留下確切可以收件的地點，因為賽前我們將寄送車輛號碼貼紙、免費入場卷、便當卷、VIP 證、工作車證貼紙等...文件給報名車手、車隊或合作俱樂部等...)
- 19.3 地點：中華賽車會 台北辦公室
- 19.4 通訊報名
- A. FAX 02-27645040
- B. mail : info@ctmsa.org.tw
- 19.5 繳費方式：電匯本會報名專戶，再傳真匯款單確認
- 19.6 匯款資訊：
- A. 第一銀行光復分行 (代號 007)
- B. 帳號：153-10-030961，戶名：中華賽車會
- 19.7 報名費用 (以車隊之每一車輛為準)：
- A. 單場：18,000 元
- A.1 星期六 1 回合測時賽+1 回合決賽
- A.2 星期日 1 回合暖身+1 回合決賽
- A.3 每一車手免費入場
- A.4 2 張免費入場卷
- A.5 2 張 PADDOCK&PIT 通行證
- A.6 車手個人保險
- B. 年度報名 3 場：51,000 元，每一單場 17,000 元
- B.1 星期六 1 回合測時賽+1 回合決賽
- B.2 星期日 1 回合暖身+1 回合決賽
- B.3 每一車手免費入場
- B.4 2 張免費入場卷

B.5 2 張 PADDOCK&PIT 通行證

B.6 車手個人保險

20. 保險

- 本比賽僅有第三意外保險，對參賽車手並未涵蓋，車手個人賽車意外險有自由選擇項目，其費用每天 1,000 元，保險公司僅支付 100 萬賽車意外身故賠償，並未包括任何醫療或傷殘給付。

21. 退費程序

21.1 年度報名

- A、 車隊之車手一但報名完成，賽前 7 天可退全額。
- B、 車隊之車手一但報名完成，賽前 5 天可退 50%費用。
- C、 車隊之車手一但報名完成，如比賽日期開始即不再接受退費，但車隊之車手可進行名額轉讓，每轉讓一次需再繳交 2,000 行政費，未填單繳交行政費用者將視未正常出賽，大會不再退任何之費用。

21.2 單站報名

- A. 車隊之車手一但報名完成，賽前 7 天可退全額。
- B. 車隊之車手一但報名完成，賽前 5 天可退 50%費用。
- C. 車隊之車手一但報名完成，如比賽日期開始即不再接受退費，但車隊之車手可進行名額轉讓，每轉讓一次需再繳交 3,000 行政費，未填單繳交行政費用者將視未正常出賽，大會不再退任何之費用。

21.3 如因不可抗拒之因素大會於賽前 3 天公告無法如期舉辦賽事或取消該站次之賽事，報名完成之車隊車手需於 7 日內填寫退費單，並與大會確認後退該站次之全額費用。

21.4 如正賽已開始，但決賽因不可抗拒之因素無法完成，則大會將不予退費，亦不再另行舉行決賽。

21.5 如正賽已開始，但因不可抗拒之因素有部分組別無法完成決賽，則

大會亦不予退費，亦不再另行舉行決賽。

22. 額外付費服務

22.1 Pit Box 之租用：2 天 11,000 元

A、 需維持 PIT-BOX 清潔

B、 未回復將收取清潔費 1,000 元

22.2 帳棚之租用：2 天 3,000 元

A、 不含桌椅，如需承租，1 桌 2 椅費用為 500 元

B、 未回復將收取清潔費 1,000 元

C、 損壞需另付賠償費，依廠商公告價訂定

22.3 VIP 貴賓接待之租用：2 天 7,000 元

A、 本區限有持有 VIP 證之人員可進入

B、 未回復將收取清潔費 1,000 元

23. 車號

23.1 新手賽車手不得選用之號碼

23.2 除大會發送之車輛號碼貼紙外，比賽車輛不得使用其它形式之車輛號碼貼紙

23.3 駕駛座兩側之車門為比賽車輛號碼貼必貼之處

23.4 前後擋風玻璃區為單純號碼張貼處，未依規定張貼者，最高將處以不得出賽之處罰

24. 證件

24.1 車隊

A、 工作車停車證依參賽車數決定

A.1 總參賽車數 1~3 部，工作車證 2 張

A.2 總參賽車數 4~6 部，工作車證 3 張

A.3 總參賽車數 7~9 部，工作車證 4 張

A.4 總參賽車數 10 部以上，工作車證 5 張

B、 PADDOCK & PIT 區通行證 10 張

C、親友邀請卷 10 張

24.2 車手

A、親友邀請卷 2 張

B、車手之車輛如未張貼工作車證，不得進入 Paddock 區

24.3 攝影

A、攝影證可通行賽道區之救援通道進行拍照工作

B、攝影證之取得須先進行課程考照，通過課程才可取得攝影證

C、攝影證之課程時間為每一單站星期六中午 12:00~13:00

D、攝影證可在當年度中免費進場

E、攝影證課程費用 600 元(含證及課程)

25. 報到

25.1 報到時間為每一單站之星期六 07:30~11:00(以賽前公告為基準)

25.2 報到時包含車手簽到及行政檢查

25.3 報到後需依公告之流程時間行進至大會指定區進行賽前驗車及感應器裝置

26. 簡報

26.1 凡參賽之車手皆需親自參與車手簡報

26.2 車手簡報時間為大會公告之流程(暫定)

26.3 車手如未出席簡報會議，需罰金 5,000 元，車手於第一場次下場前需繳交，並進行賽前補簡報動作，如未執行前述事項，將不予出賽，亦不會進行退報名費。

26.4 車手參加簡報後觸犯當日簡報之內容及更動之規範，車手及車隊皆不得提出抗議，並無條件接受大會之處罰及判罰，如因此觸犯並執意提出議異及抗議，大會將另行加重處罰，大會亦不退報名費。

27. 抗議

27.1 車隊如遇不公或不合規則之情事者可依程序向競賽委員會進行抗議程序，抗議程序如下↓

- A、 必須於成績公告後 30 分鐘內至大會行政中心領取抗議表
- B、 取得抗議表後，需填寫表內基本資料外，亦須寫明抗議之內容
- C、 抗議申請表填寫完成後需於現場繳交抗議押金 5,000 元
- D、 完成繳交抗議押金與抗議申請表後由賽事秘書轉交裁判委員會確認
- E、 裁判委員會確認後即進行賽事調查程序
- F、 賽事調查程序一旦開始，裁判委員會可要求抗議者需配合調查程序進行聽證會
- G、 調查程序完成後裁判委員會以書面通知抗議者
- H、 抗議成立退回 5,000 元押金，抗議不成立 5,000 元押金沒收
- I、 如抗議者仍不滿意抗議之結果，可於賽後至 FIA/ASN 進行申訴程序

27.2 抗議申請表內容應包含以下

- A. 抗議者車隊
- B. 抗議者車號
- C. 抗議者姓名
- D. 要抗議之內容
- E. 抗議者簽名處

27.3 如對車輛改裝有抗議之處，請附上抗議書，檢舉之人需當場繳交保證金 15,000 元，如驗車通過，檢舉人之保證金將分 10,000 元給被檢舉之人，5,000 為大會驗車技師之補助

27.4 抗議多部車輛拆缸驗車者，則需另外支付每一需拆缸驗車車輛之壓金費用為 10,000 元整，如 A 車手抗議 B 車手及 C 車手之車輛改裝不符規定，需拆缸驗車，則 A 車手需支付 B 車手及 C 車手之驗車壓金費用 20,000 元整，如 B 車手及 C 車手驗車通過，則 B 車手及 C 車手各得壓金 10,000 元整

- 27.5 如驗車未通過，則被檢舉人需繳交罰金 10,000 元
- 27.6 再次說明，請各參賽車隊及車手特別注意此項之規定。如果發現偷改之行為，將扣除車隊當站之所有積分，並禁賽一場次，亦不得退報名費！如仍不服將依規定加重處罰！

28. 頒獎

- 28.1 得獎者需著賽車服出席
- 28.2 得獎者需在規定時間內出席頒獎典禮
- 28.3 得獎者需接受大會指定贊助商之配套露出

29. 基礎罰則

- 29.1 出 PIT 區跨越警界線處罰罰金 2,000 元，同場賽事累犯罰金加倍計算，如測時賽觸犯，決賽時又再犯，總計需繳交之罰金為 4,000 元。以此類推...，罰金需於下場前繳交，如未繳交將不予出賽，如決賽時犯規，則需於頒獎前繳交，如未繳交將取消該場次成績。
- 29.2 進 PIT 區超速判罰金 2,000 元，同場賽事累犯罰金加倍計算，如測時賽觸犯，決賽時又再犯，總計需繳交之罰金為 4,000 元。以此類推...，罰金需於下場前繳交，如未繳交將不予出賽，如決賽時犯規，則需於頒獎前繳交，如未繳交將取消該場次成績。
- 29.3 JUMP&START 為基礎罰則，一旦判罰指令確認，車手及車隊不得抗議，如仍執意抗議將採加重處罰制進行懲處。
- 29.4 整備區(PADDOCK)及維修區(PIT)嚴禁煙火及抽菸，凡車隊、車手或技師在維修區內違規者一律處罰罰金 1,000 元，未繳交罰金者，大會將處以連帶責任，處罰車隊罰金 5,000 元，如車隊仍未繳交罰金，則全隊禁賽，直到車隊繳交罰金後才可復賽。
- 29.5 跑道區內不可逆向，如車手逆向則處罰罰金 5,000 元，並禁止下場一場次，車手需於當日賽事最後成績公告前繳交罰金，如未繳交將採連帶處罰，處罰車隊罰金 10,000 元，如車隊仍未繳交罰金，則全隊禁賽，直到車隊繳交罰金後才可復賽。

- 29.6 維修區(PIT 區)飲酒及檳榔，車隊、車手及工作人員皆不得在維修區內飲酒及嚼食檳榔，如違反規定則處罰罰金 500 元，如被處罰者未繳交罰金，大會將處以連帶責任，處罰車隊罰金 1,000 元，如車隊未繳交罰金，則全隊禁賽，直到車隊繳交罰金才可復賽。
- 29.7 聚眾滋事打架，對大會或賽會之工作人員不禮貌行為或是其他嚴重影響賽事活動之行為，大會將呈報 ASN 處以罰金及禁賽。
- 29.8 惡意頂撞，一但判罰確認後，被判罰之車手亦需加罰罰金 5,000~20,000 元不等，車隊亦加罰連帶責任罰金 10,000 元，車手及車隊需於下一場次開賽前繳清罰金，如未繳交，該被判罰之車手不得下場，亦不退報名費，車隊如未繳清罰金，則加罰取消當站之所有車隊積分。

30. 競賽違規

- 30.1 舉凡比賽期間違反比賽運動規則者視為競賽違規
- 30.2 不當超車違規(裁判委員會之裁決為當日最終之決定)
- A、 比賽期間非法碰撞取得領先位置
 - B、 比賽期間非法違反旗號規定取得領先位置
 - C、 比賽期間不符改裝規定取得領先位置
- 30.3 裁判委員會擁有現場比賽違規之最終規則解釋權
- 30.4 所有規範依 FIA/ASN 之規範為最終依據

31. 大會權力

- 31.1 如因以下之因素而造成比賽無法進行，大會有權終止或取消比賽及車手比賽資格，並且不進行退費
- A、 因天候因素，如大雨下不斷、颱風、地震等
 - B、 如發生重大意外事故等...，賽道封閉超過 40 分鐘以上
 - C、 車手喝酒鬧事或車手使用非法贓車遭到警方查緝而中斷比賽...

D、 外外界入造成賽事無法順利進行或是賽事延持超過 60 分鐘以上

31.2 另雨天之狀況，大會已有標準程序，比賽不分晴雨：賽車比賽有兩天進行賽事之可能，除非賽道狀況無法提供正常比賽需要，則有可能依以下公告處理。

A、 僅完成測時賽情形：如果因特殊因素，該組賽程僅完成測時賽，則該組以測時賽排位做為該組最終排名與車手積分之依據。

B、 車隊與車手積分處理：因台灣房車錦標賽，車隊冠軍需依各分組積分而決定，主辦單位考量各項因素，如有組別無法取得積分，則該組別積分不予計算，以維護各參賽車手及車隊權益！舉例如下：如 A 組已全部獲得積分，而 B 組未獲得積分；則車隊與車手積分計算僅計算 A 組。

C、 無法完成測時賽之補助：若因特殊因素，該組別無法完成測時賽事；主辦單位特為此考量車手之權益，補助該組別全部車手，享有一次報名費半價之優惠。但如該組測時賽已完成，則無此補助事項。

D、 測時賽延宕處理規定：如因雨勢持續、或其他各種延宕測時賽之因素，導致測時賽無法舉行，主辦單位將依雨勢大小以及當時情況，以安全為前提下決定是否繼續比賽。如決定續賽，則各車手請照常參與比賽，否則以棄權論。

32. 注意事項

32.1 參賽車手及車隊人員必需詳讀基礎規則書後才填寫報名表，如未詳讀基礎規則而觸犯規則不單危及自身權利與安全，同時也危害他人權利與安全，此為不適合從事賽車運動之人，請所有賽車相關人員需特別注意。

32.2 參賽之車手亦需詳讀改裝規則，如因此觸犯改裝規範而遭取消成績

實為不值得之事，亦損耗相關比賽資源，請所有相關人員亦需特別注意。

- 32.3 大會另在整備區(PADDOCK)設置吸煙專區，如車隊、車手及技師等相關工作人員需抽煙者需至此區，未在此區者而違反規定，一律依規定處罰。

2018 房車新手賽(Novice Race) 比賽辦法
(2018-02-24 修訂版)

二：改裝規則

1. 車型：不限驅動形式，不限座位數，不限生產數量
2. 引擎(發動機)：不限
3. 進氣系統：不限
4. 供油電腦：不限
5. 變速箱：不限
6. 差速器：不限
7. 排氣管：於排氣管後方 50cm 測量，於轉速 6000rpm 或斷油前 500rpm 需小於 105db±5db
8. 懸吊系統：不限
9. 輪胎：限 2018 年認證胎款，TW 值在 140 以上之街胎胎款。
10. 油箱：不限
11. 車重：不限

2018 房車新手賽(Novice Race) 比賽辦法
(2018-02-24 修訂版)

三：安全規則

1. 人身安全規範

- 1.1 賽車服：需符合 FIA 之規定，年限 2011~2018
- 1.2 賽車防火衣：需符合 FIA 之規定，年限 2011~2018
- 1.3 HANS：需符合 FIA 之規定，年限 2011~2018
- 1.4 賽車鞋：需符合 FIA 之規定，年限 2011~2018
- 1.5 賽車手套：需符合 FIA 之規定，年限 2011~2018
- 1.6 賽車防火面罩：需符合 FIA 之規定，年限 2011~2018

2. 比賽車輛安全規範

- 2.1 六點式以上之防滾籠
- 2.2 FIA 認證四點式以上之安全帶
- 2.3 FIA 認證之賽車椅
- 2.4 2KG 以上之滅火器(含瓶身)
- 2.5 斷電開關(斷電開關必須可以切斷所有電氣迴路、電瓶、發電機、
照明、喇叭、點火、電子控制等，並可以讓引擎熄火)
- 2.6 前後拖吊環(前拖吊環不得突出保桿外)
- 2.7 後煞車燈必需會亮
- 2.8 空力套件
 - A、 前導流翼不得有尖銳突出物
 - B、 後整流翼面積不得大於 3000 平方公分
 - C、 後整流翼不得突出車身周圍垂直及車頂平行之範圍外
 - D、 前後保桿需完整且具原廠功能
 - E、 燈具外殼需完整且具原廠功能(如後煞車燈需具有功效)

3. 場地基礎安全規範

- 3.1 賽事期間在賽車場內皆不得以動力方式逆向行駛，違者將視情節

- 處罰，最高將懲處取消參賽權，大會並不予退費
- 3.2 賽事期間在賽車場內皆不得以蛇行方式行駛車輛，違者將視情節處罰，最高將懲處取消參賽權，大會並不予退費
- 3.3 賽事期間救援通道區嚴禁未配帶核準證件者或大會允許者進入，違者將視情節處罰，最高將懲處取消參賽權，大會並不予退費
- 3.4 賽事期間計時中心不得擅自闖入，違者將視情節處罰，最高將懲處取消參賽權，大會並不予退費
- 3.5 賽事期間控制中心不得擅自闖入，違者將視情節處罰，最高將懲處取消參賽權，大會並不予退費
- 3.6 賽車場內之基礎安全規範依 FIA 及 FIA/ASN 之規則為依據，未載明於本規則書中之相關規定亦不得觸犯，違者裁判委員會亦有權將視情節處罰，最高將懲處取消參賽權，大會並不予退費
4. 其它車輛安全規範
- 4.1 大會安全前導車(Safety Car)
- A、 比賽期間如安全前導車已進入賽道區，全場旗號站會出視 SC 版與黃旗，此期間所有參賽車輛遇見前導車時皆不得超越前導車，違者將視情節處罰，最高將懲處取消參賽權，大會並不予退費
- B、 賽事期間安全前導車停放處需保持進出暢通，任一參賽人員之車輛皆不得影響安全前導車之進出
- C、 賽事期間任一參賽人員之車輛皆不得碰撞安全前導車，違者將視情節處罰，最高將懲處取消參賽權，大會並依法追討相關維修之費用
- D、 賽事期間任一參賽人員皆不得毀損安全前導車，違者將視情節處罰，最高將懲處取消參賽權，大會並依法追討相關維修之費用
- 4.2 大會醫療車(Medical Car)

- A、 賽事期間醫療車停放處需保持進出暢通，任一參賽人員之車輛皆不得影響醫療車之進出，違者將視情節處罰，最高將懲處取消參賽權，大會並不予退費
- B、 賽事期間任一參賽人員之車輛皆不得碰撞醫療車，違者將視情節處罰，最高將懲處取消參賽權，大會並依法追討相關維修之費用
- C、 賽事期間任一參賽人員皆不得毀損醫療車，違者將視情節處罰，最高將懲處取消參賽權，大會並依法追討相關維修之費用

4.3 大會救援車(Rescue Car)

- A、 賽事期間救援車停放處需保持進出暢通，任一參賽人員之車輛皆不得影響救援車之進出，違者將視情節處罰，最高將懲處取消參賽權，大會並不予退費
- B、 賽事期間任一參賽人員之車輛皆不得碰撞救援車，違者將視情節處罰，最高將懲處取消參賽權，大會並依法追討相關維修之費用
- C、 賽事期間任一參賽人員皆不得毀損救援車，違者將視情節處罰，最高將懲處取消參賽權，大會並依法追討相關維修之費用

4.4 大會托吊車

- A、 賽事期間拖吊車停放處需保持進出暢通，任一參賽人員之車輛皆不得影響拖吊車之進出，違者將視情節處罰，最高將懲處取消參賽權，大會並不予退費
- B、 賽事期間任一參賽人員之車輛皆不得碰撞拖吊車，違者將視情節處罰，最高將懲處取消參賽權，大會並依法追討相關維修之費用
- C、 賽事期間任一參賽人員皆不得毀損拖吊車，違者將視情節

處罰，最高將懲處取消參賽權，大會並依法追討相關維修之費用

4.5 車隊工作車

- A、 賽事期間車隊工作車上需張貼大會核准之貼紙，始得進出 paddock 區及 pit 區，未張貼者嚴禁進入賽車場內
- B、 賽事期間車隊工作車需停於大會指定或核准之停車位置，未依規定停車並阻礙其他人之行進動線或工作進行者，將視情節處罰，最高將懲處取消參賽權，大會並不予退費
- C、 賽事期間車隊之工作車在賽車場內嚴禁以動力方式逆向行駛，違者將視情節處罰，最高將懲處取消參賽權，大會並不予退費

4.6 比賽車輛

- A、 賽事期間比賽車輛需張貼大會核發之比賽車號碼紙，始得進出賽車場，未張貼者嚴禁進入賽車場內
- B、 賽事期間比賽車輛需停於大會指定或核准之停車位置，未依規定停車並阻礙其他人之行進動線或工作進行者，將視情節處罰，最高將懲處取消參賽權，大會並不予退費
- C、 賽事期間比賽車輛在賽車場內嚴禁以動力方式逆向行駛，違者將視情節處罰，最高將懲處取消參賽權，大會並不予退費

4.7 來賓或贊助商車輛

- A、 賽事期間來賓或贊助商車上需張貼大會核准之貼紙，始得進出 paddock 區及 pit 區，未張貼者嚴禁進入賽車場內
- B、 賽事期間來賓或贊助商車需停於大會指定或核准之停車位置，未依規定停車並阻礙其他人之行進動線或工作進行者，違者大會將視情節驅離或自行拖離，如造成車輛損壞，大會將不予賠償

C、 賽事期間來賓或贊助商車在賽車場內嚴禁以動力方式逆向行駛，違者大會將視情節驅離或自行拖離，如造成車輛損壞，大會將不予賠償

5. 車手及車隊工作人員行為安全規範

5.1 嚴禁車手及車隊工作人員以手勢對其他車手進行挑釁行為，此行為違反賽車運動精神，將視情節處罰，最高處以禁賽之處份，並呈報 FIA/ASN 請求嚴罰，大會並不予退費

5.2 嚴禁車手及車隊工作人員以口語對其他車手進行挑釁行為，此行為違反賽車運動精神，將視情節處罰，最高處以禁賽之處份，並呈報 FIA/ASN 請求嚴罰，大會並不予退費

5.3 嚴禁車手及車隊工作人員以肢體攻擊其他車手或相關工作人員，此行為違反賽車運動精神，將視情節處罰，最高處以禁賽之處份，並呈報 FIA/ASN 請求嚴罰，大會並不予退費

5.4 嚴禁車手及車隊工作人員以工具或物件攻擊其他車手或相關工作人員，此行為違反賽車運動精神，將視情節處罰，最高處以禁賽之處份，並呈報 FIA/ASN 請求嚴罰，大會並不予退費

5.5 嚴禁車手及車隊工作人員以任何方式襲擊其他車手或相關工作人員，此行為違反賽車運動精神，將視情節處罰，最高處以禁賽之處份，並呈報 FIA/ASN 請求嚴罰，大會並不予退費

5.6 嚴禁車手及車隊工作人員以任何方式襲擊或辱罵大會工作人員，此行為違反賽車運動精神，將視情節處罰，最高處以禁賽之處份，並呈報 FIA/ASN 請求嚴罰，大會並不予退費

5.7 嚴禁車手及車隊工作人員以任何方式散播不實之內容傷害賽事本身之形象，此行為違反賽車運動精神，將視情節處罰，最高處以禁賽之處份，並呈報 FIA/ASN 請求嚴罰，大會並不予退費

防滾籠基礎結構

1. 基礎結構

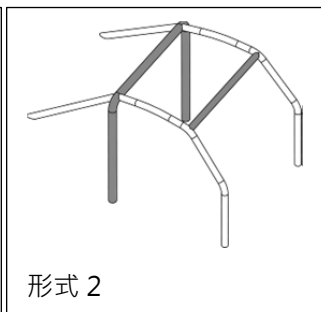
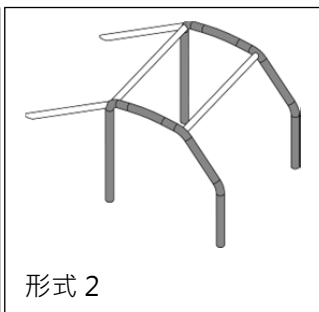
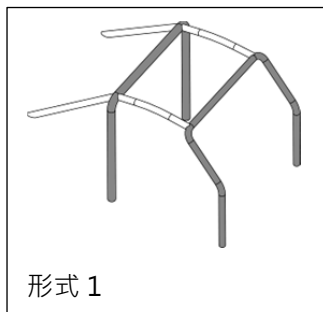

2. 斜結構

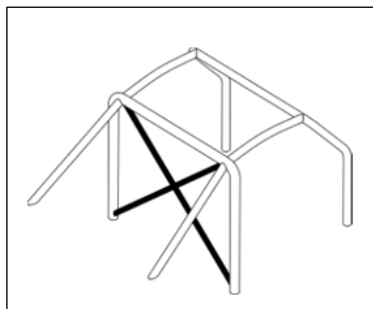

3. 門把結構

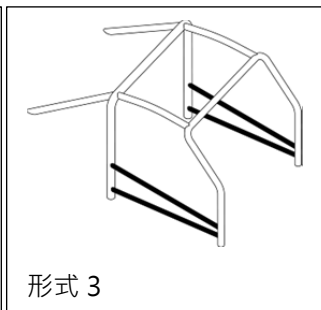
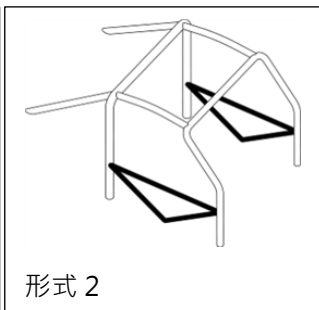
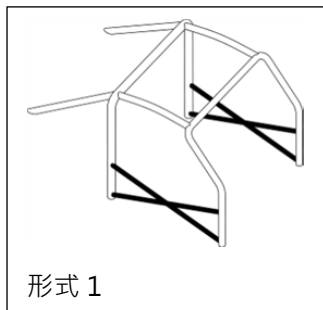

4. 車身/底盤加固鎖點示意

